

FLowsERVE

NAVAL Ball Valves

NAVAL ZAWORY KULOWE



Experience In Motion



NAVAL ZAWORY KULOWE

Zawory kulowe NAVAL nadają się do Sieci ciepłowniczych (CHP)

Instalacji przesyłu ciepła, rurociągów olejowych, i nie zawierających tlenu sieci wodnych.

BUDOWA

Zawór ma całkowicie spawany korpus z osadzonymi w nim uszczelnieniami ze zbrojonego teflonu wytrzymałego na częste otwarcia/zamknięcia jak i na zanieczyszczenia czy chemikalia. Szlifowana i polerowana kula ze stali nierdzewnej łatwo daje się obrócić i jest zaprojektowana do wieloletniej niezawodnej pracy. Zastosowano tu metodę pływającej kuli. Sprężyny talerzowe dociskają uszczelnienie do kuli utrzymując szczelność niezależnie od wahań ciśnienia. Odporny na wypchnięcie na zewnątrz, przez ciśnienie, trzpień uszczelniony jest dwoma O-ringami.

W mniejszych zaworach górny O-ring może być wymieniany a dla DN65-300 można wymieniać oba. Teflonowy pierścień pomiędzy kołnierzem trzpienia

a jego obudową pełni także rolę uszczelnienia.

Obudowy trzpienia dla zaworów Dn=65 i większych posiadają łożyska ze stali nierdzewnej.

Zawory kulowe NAVAL wykonywane są zgodnie z Europejską Dyrektywą Ciśnieniową 97/23/EY. Naval Oy stosuje Moduł H jako procedurę oceny zgodności (=całościowe zapewnienie jakości) nadzorowaną przez Det Norske Veritas jako jednostkę notyfikowaną. Naval Oy posiada certyfikowany system oceny jakości ISO 9001 i certyfikowany system zarządzania środowiskiem ISO 14001.

CHARAKTERYSTYKA

Zawór nie wymaga obsługi serwisowej czy smarowania i daje się łatwo instalować, gwarantując długi i niezawodny okres użytkowania przy niskich kosztach eksploatacji. Łatwo go zaizolować dzięki długiej i okrągłej obudowie trzpienia.

Dźwignia zaworu może być zdemontowana, obrócona o 180° i zamontowana w nowej pozycji. W konstrukcji zaworu zrezygnowano z ciężkich i zawodnych elementów odlewanych. Zawory można łatwo doposażyć w napędy.

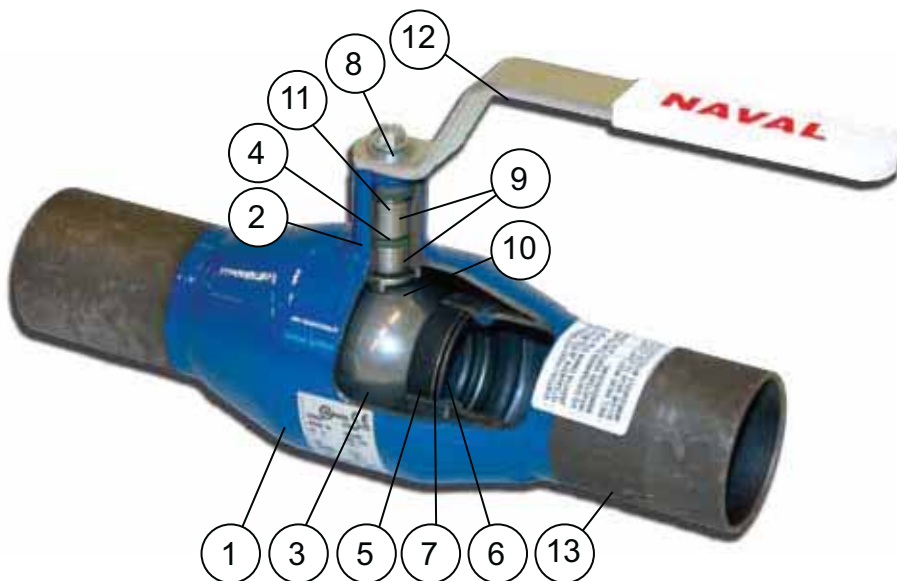

WYKRES CIŚNIENIE/ TEMPERATURA
(nie stosować dla pary wodnej)

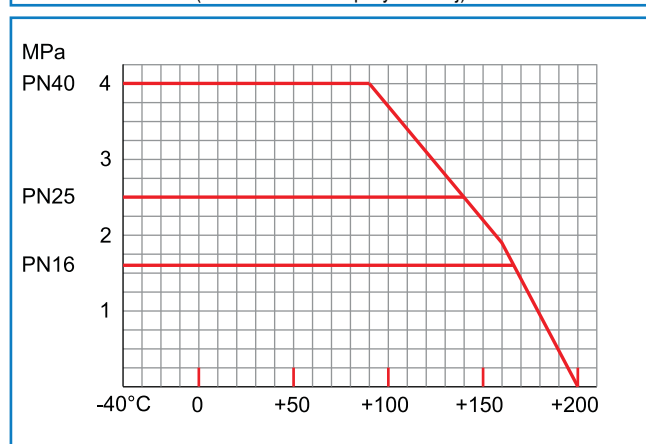

POZ	OPIS	MATERIAŁ		DN600
1	KORPUS	STAL WĘGLOWA	P235GH	W 1.0345
2	OBUDOWA TRZPIENIA	STAL WĘGLOWA	P355NH	W 1.0425
3	KULA	STAL NIERDZEWNA	1.4301	W 1.4301
4	TRZPIEŃ	STAL NIERDZEWNA	1.4305	W 1.4460
5	USZCZELNINIE	TEFLON	PTFE+C	PTFE+C
6	SPRĘŻYNA TALERZOWA	STAL SPRĘŻYNOWA		STAL
7	PIERŚCIEŃ PODTRZYMUJĄCY	STAL NIERDZEWNA		STAL
8	ŚRUBA	STAL		
9	O-RING	VITON	FPM	EPDM
10	PIERŚCIEŃ OPOROWY	TEFLON	PTFE	PTFE
11	OGRANICZNIK	STAL NIERDZEWNA	1.4016/1.4404	
12	DŹWIGNIA	STAL OCYNKOWANA		
13	KRÓCIEC ZAWORU	STAL WĘGLOWA	P235GH	ASTM, GWCC

Pracę w temperaturach poniżej -20°C, proszę zaznaczyć podczas zamawiania.

Z KRÓĆCAMI DO SPAWANIA

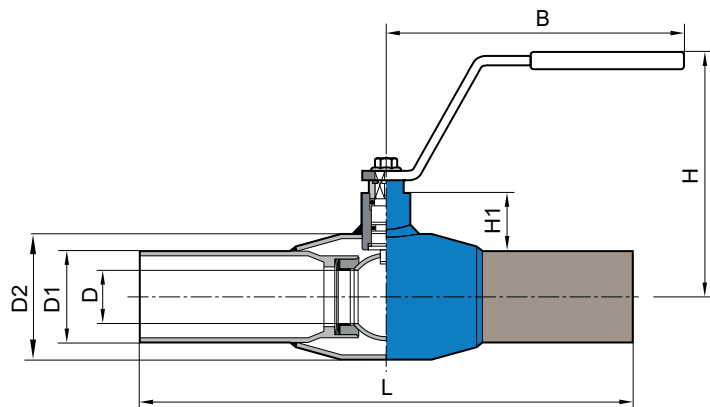

DN	PN	NAVAL no	L	D	D1	D2	H	B	H1	kg
10	40	284 402	230	10	17,2	33,7	98	145	22	0,5
15	40	284 403	230	10	21,3	33,7	98	145	22	0,5
20	40	284 405	230	15	26,9	42,4	103	145	23	0,7
25	40	284 406	230	20	33,7	48,3	118	145	34	1,0
32	40	284 407	260	25	42,4	60,3	121	145	33	1,4
40	40	284 408	260	32	48,3	70,0	120	188	43	1,8
50	40	284 409	300	40	60,3	88,9	127	188	44	2,6
65	25	284 410	300	50	76,1	101,6	159	277,5	62	4,4
80	25	284 411	300	65	88,9	121,0	171	277,5	68	5,6
100	25	284 412	325	80	114,3	146,0	218	278,5	101	8,4
125	16	284 413	325	100	139,7	177,8	252	400	101	13,4
150	16	284 414	350	125	168,3	219,1	272	600	107	18,0
200	16	284 416	390	150	219,1	273,0	300	900	123	36,3
250	16	284 417	520	200	273,0	355,6	345	1200	122	72,0
125	25	284 453	325	100	139,7	177,8	252	400	101	13,4
150	25	284 454	350	125	168,3	219,1	272	600	107	18,0
200	25	284 456	390	150	219,1	273,0	300	900	123	36,3
250	25	284 457	520	200	273,0	355,6	345	1200	122	72,0

Zalecamy stosowanie przekładni dla średnic DN125 i większych.

Z KRÓĆCAMI DO SPAWANIA / GWINTEM RUROWYM WEWNĘTRZNYM

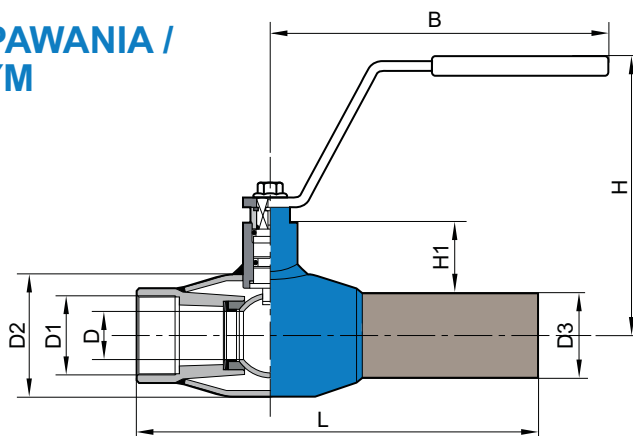

DN	PN	NAVAL no	L	D	D1	D2	D3	H	B	H1	kg
10	40	284 002	153	10	R 3/8	33,7	17,2	98	145	22	0,5
15	40	284 003	158	10	R 1/2	33,7	21,3	98	145	22	0,5
20	40	284 005	168	15	R 3/4	42,4	26,9	103	145	23	0,6
25	40	284 006	172	20	R 1	48,3	33,7	118	145	34	0,9
32	40	284 007	195	25	R 1 1/4	60,3	42,4	121	145	33	1,2
40	40	284 008	205	32	R 1 1/2	70,0	48,3	120	188	43	1,7
50	40	284 009	240	40	R2	88,9	60,3	127	188	44	2,3

Z PRZEKŁADNIĄ

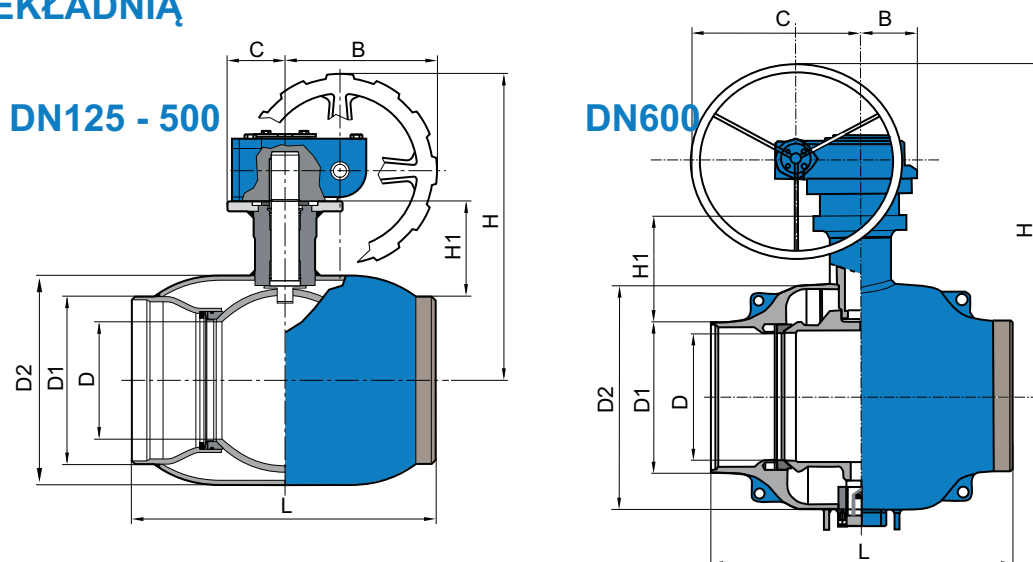

DN	PN	NAVAL no	L	D	D1	D2	H	B	C	H1	kg
125	16	284 433	325	100	139,7	177,8	309	145	50	101	18
150	16	284 434	350	125	168,3	219,1	330	145	50	107	23
200	16	284 436	390	150	219,1	273	398	196	75	123	46
250	16	284 437	520	200	273,0	355,6	451	236	100	122	87
300	16	284 438	635	250	323,9	406,4	572	280	193	155	193
* 350	16	284 498	762	335	355,6	559	795	480	170	253	342
400	16	284 439	762	335	406,4	559	795	480	170	228	322
500	16	284 440	991	390	508,0	660	857	550	225	221	764
600	16	284 441	1067	500	610,0	1022	1043	130	480	259	1470
125	25	284 473	325	100	139,7	177,8	309	145	50	101	18
150	25	284 474	350	125	168,3	219,1	330	145	50	107	23
200	25	284 476	390	150	219,1	273	398	196	75	123	46
250	25	284 477	520	200	273,0	355,6	451	236	100	122	87
300	25	284 478	635	250	323,9	406,4	572	280	193	155	193
* 350	25	284 495	762	335	355,6	559	795	480	170	253	342
400	25	284 479	762	335	406,4	559	795	480	170	228	322
500	25	284 480	991	390	508,0	660	857	550	225	221	764
600	25	284 481	1067	500	610,0	1022	1043	130	480	259	1470

* pełny przelot

Z GWIEM RURIOWYM WĘWNĘTRZNYM

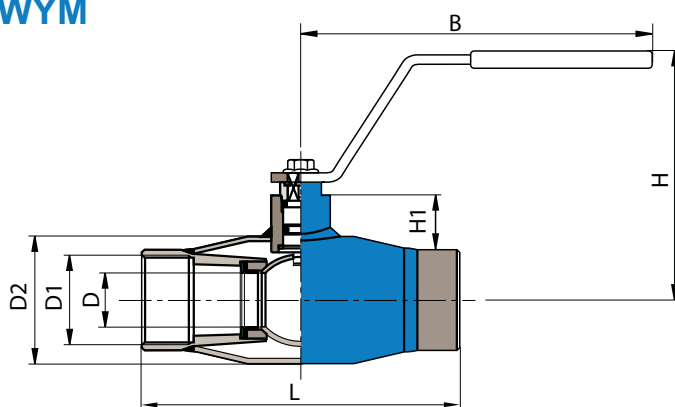

DN	PN	NAVAL no	L	D	D1	D2	H	B	H1	kg
10	40	284 152	75	10	R 3/8	33,7	98	145	22	0,5
15	40	284 153	85	10	R 1/2	33,7	98	145	22	0,5
20	40	284 155	100	15	R 3/4	42,4	103	145	23	0,5
25	40	284 156	115	20	R 1	48,3	118	145	34	0,7
32	40	284 157	130	25	R 1 1/4	60,3	121	145	33	0,9
40	40	284 158	150	32	R 1 1/2	70,0	120	188	43	1,5
50	40	284 159	180	40	R2	88,9	127	188	44	2,1

KOŁNIERZOWE

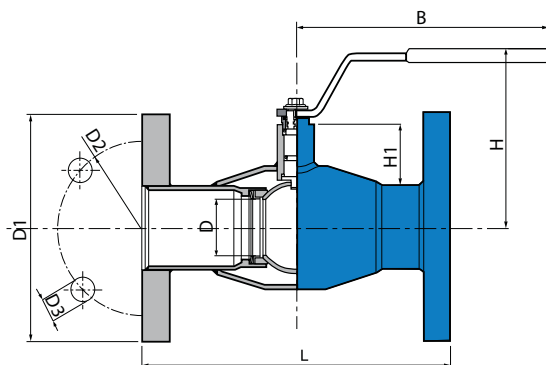

DN	PN	NAVAL no	L	D	D1	D2	D3	H	B	H1	kg
15	40	285 503	130	10	95	65	14	98	145	22	1,9
20	40	285 505	150	15	105	75	14	103	145	23	2,7
25	40	285 506	160	20	115	85	14	118	145	34	3,3
32	40	285 507	180	25	140	100	18	121	145	33	5,0
40	40	285 508	200	32	150	110	18	120	188	43	6,0
50	40	285 509	230	40	165	125	18	127	188	44	7,9
65	16	285 510	270	50	185	145	18	159	277,5	62	10,0
	25	285 570									11,3
80	16	285 511	280	65	200	160	18	171	277,5	68	12,5
	25	285 571									14,9
100	16	285 512	300	80	220	180	18	218	278,5	101	18,8
	25	285 572									19,4
125	16	285 513	325	100	250	210	18	252	400	101	24,3
	25	285 573									28,5
150	16	285 514	350	125	285	240	22	272	600	107	31,5
	25	285 574									37,1
200	16	285 516	400	150	340	295	22	300	900	123	55,1
	25	285 576									63,0
250	16	285 517	530	200	405	355	26	345	1200	122	97,8
	25	285 577									108,6

Zalecamy stosowanie przekładni dla średnic DN125 i większych.

KOŁNIERZE WG: EN1092-1
DŁUGOŚĆ ZABUDOWY WG: EN558-1

KOŁNIERZOWE Z PRZEKŁADNIĄ

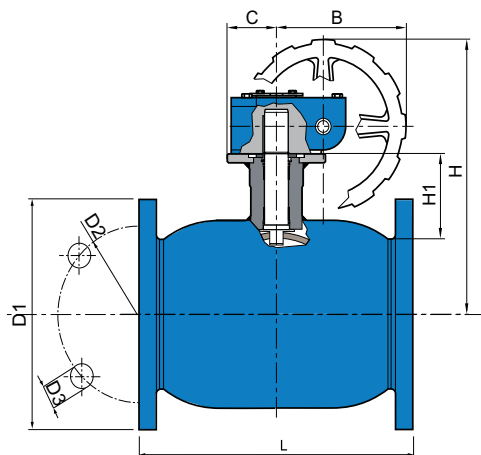

DN	PN	NAVAL no	L	D	D1	D2	D3	H	B	C	H1	kg
125	16	285 533	325	100	250	210	18	309	145	50	101	29
	25	285 593										33
150	16	285 534	350	125	285	240	22	330	145	50	107	36
	25	285 594										42
200	16	285 536	400	150	340	295	22	398	196	75	123	65
	25	285 596										72
250	16	285 537	530	200	405	355	26	451	236	100	122	113
	25	285 597										124
300	16	285 538	630	250	460	410	26	572	280	193	155	229
	25	285 598										272
* 350	16	285 575	927	335	520	470	26	795	480	170	253	414
	25	285 595										
400	16	285 539	762	335	580	525	30	795	480	170	228	464
	25	285 599										
500	16	285 540	1016	390	715	650	35	857	550	225	221	914
	25	285 500										
600	16	285 541	1300	500	840	770	36	1043	130	480	259	1644
	25	285 501										

* pełny przelot

TABELA DOBORU NAPĘDÓW

DN	PNEUMATYCZNY, ZE SPRĘŻYNĄ POWROTNA Rotork Sweden AB	PNEUMATYCZNY, PODWÓJNEGO DZIAŁANIA Rotork Sweden AB	SIŁOWNIK ELEKTRYCZNY AUMA	SIŁOWNIK ELEKTRYCZNY BERNARD
10	RC210-SR	RC205-DA	SG04	OA3/OA6
15	RC210-SR	RC205-DA	SG04	OA3/OA6
20	RC210-SR	RC210-DA	SG04	OA3/OA6
25	RC220-SR	RC210-DA	SG04	OA3/OA6
32	RC220-SR	RC210-DA	SG04	OA3/OA6
40	RC230-SR	RC220-DA	SG04	OA6
50	RC230-SR	RC220-DA	SG04	OA6
65	RC240-SR	RC230-DA	SG05	OA8
80	RC240-SR	RC230-DA	SG05	OA15
100	RC250-SR	RC240-DA	SG07	AS18
125	RC260-SR	RC250-DA	SG07	AS50
150	RC270-SR	RC260-DA	SG10	AS50
200	RC270-SR	RC260-DA	SG12	AS100
250	RC280-SR	RC270-DA	SA07.1-GS100.3	AS200
300		RC280-DA	SA07.5-GS125.3	ASM1+RS600
350			SA07.5-GS200.3	AS1000
400			SA07.5-GS200.3	ASM1+MF40G
500			SA10.1-GS250.3	ASM2+RS1830G
600			SA07.5-GS200.3	ASM1+MF40G

* pełny przelot

Siłowniki elektryczne są dostępne z silnikami jedno lub trójfazowymi.

TABELA WARTOŚCI Kv

WIELKOŚĆ	25	32	40	50	65	80	100	125	150	200	250	300	350*	400	500	600
WARTOŚĆ Kv	26	41	67	105	182	315	420	650	1070	1420	2620	5820	34600	12593	16300	23780

* pełny przelot