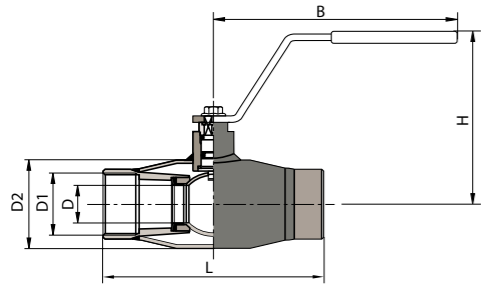
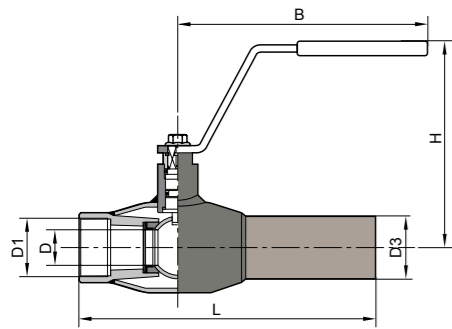

Z GWINTEM RUROWYM WEWNĘTRZNYM

DN	PN	NAVAL no	L	D	D1	D2	H	B	KG
10	40	286 152	75	10	R 3/8	33,7	98	145	0,5
15	40	286 153	85	10	R 1/2	33,7	98	145	0,5
20	40	286 155	100	15	R 3/4	42,4	103	145	0,5
25	40	286 156	115	20	R 1	48,3	112	145	0,8
32	40	286 157	130	25	R 1 1/4	60,3	116	145	0,9
40	40	286 158	150	32	R 1 1/2	76,1	111	188	1,5
50	40	286 159	180	40	R 2	88,9	118	188	2,1

Z KRÓĆCAMI DO SPAWANIA / GWINTEM RUROWYM WEWNĘTRZNYM

DN	PN	NAVAL no	L	D	D1	D3	H	B	KG
10	40	286 002	153	10	R 3/8	17,2	98	145	0,5
15	40	286 003	158	10	R 1/2	21,3	98	145	0,5
20	40	286 005	168	15	R 3/4	26,9	103	145	0,6
25	40	286 006	172	20	R 1	33,7	112	145	0,8
32	40	286 007	195	25	R 1 1/4	42,4	116	145	1,0
40	40	286 008	205	32	R 1 1/2	48,3	111	188	1,7
50	40	286 009	240	40	R 2	60,3	118	188	2,2

TABELA DOBORU NAPĘDÓW

DN	PNEUMATYCZNY, ZE SPRĘŻYNĄ POWROTNA Rotork Sweden AB	PNEUMATYCZNY, PODWÓJNEGO DZIAŁANIA Rotork Sweden AB	SIŁOWNIK ELEKTRYCZNY AUMA	SIŁOWNIK ELEKTRYCZNY BERNARD
10	RC210-SR	RC205-DA	SG04	OA3/OA6
15	RC210-SR	RC205-DA	SG04	OA3/OA6
20	RC210-SR	RC210-DA	SG04	OA3/OA6
25	RC220-SR	RC210-DA	SG04	OA3/OA6
32	RC220-SR	RC210-DA	SG04	OA3/OA6
40	RC230-SR	RC220-DA	SG04	OA6
50	RC230-SR	RC220-DA	SG04	OA6
65	RC240-SR	RC230-DA	SG05	OA8
80	RC240-SR	RC230-DA	SG05	OA15
100	RC250-SR	RC240-DA	SG07	AS18
125	RC260-SR	RC250-DA	SG07	AS50
150	RC270-SR	RC260-DA	SG10	AS50
200	RC270-SR	RC260-DA	SG12	AS100
250	RC280-SR	RC270-DA	SA07.1-GS100.3	AS200

Siłowniki elektryczne są dostępne z silnikami jedno lub trójfazowymi.

TABELA WARTOŚCI Kv

WIELKOŚĆ	10-15	20	25	32	40	50	65	80	100	125	150	200	250
WARTOŚĆ Kv	6	14	26	41	67	105	182	315	420	650	1070	1420	2620

NAVAL

ZAWORY KULOWE ZE STALI NIERDZEWNEJ





ZAWORY KULOWE NAVAL ZE STALI NIERDZEWNEJ

Zawór kulowy NAVAL ze stali nierdzewnej to jednoczęściowy, całkowicie spawany, miękko uszczelniony zawór odcinający przeznaczony dla przemysłu chemicznego i procesów przemysłowych. Stosowany do oleju i innych cieczy czy gazów nieagresywnych w zakresie ciśnień i temperatur podanych niżej.

BUDOWA

Korpus zaworu, króćce i obudowa trzpienia są zespawane w jedno a odporny na wypchnięcie na zewnątrz, przez ciśnienie, trzpień kuli uszczelniony jest dwoma

O-ringami z FPM (Vitonu) z których górny może być wymieniany. Pierścień z PTFE pomiędzy kołnierzem trzpienia a jego obudową zapobiega zakleszczeniu jak i chroni uszczelnienia trzpienia przed mediami. Sprężyny talerzowe utrzymują, wykonane ze zbrojonego metalem i grafitem PTFE, uszczelnienie w kontakcie z kulą. Zawory kulowe NAVAL wykonywane są zgodnie z Europejską Dyrektywą Ciśnieniową 97/23/EY. Naval Oy stosuje Moduł H jako procedurę oceny zgodności (=całościowe zapewnienie jakości) nadzorowaną przez Det Norske Veritas jako jednostkę notyfikowaną. Naval Oy posiada certyfikowany system oceny

jakości ISO 9001 i certyfikowany system zarządzania środowiskiem ISO 14001.

ZALETY

Jednoczęściowa konstrukcja bez możliwości przecieków na łączeniach korpusu. Podwójne uszczelnienie trzpienia zabezpiecza przed przeciekami. Niskie koszty eksploatacji dzięki trwałości, dobremu zabezpieczeniu przed przeciekami i niskimi kosztami zakupu. Kula i trzpień wykonane ze stali nierdzewnej. Uszczelnienia ze zbrojonego grafitem PTFE. Sprężyny talerzowe ze stali nierdzewnej. Łatwa obsługa dzięki niskiemu współczynnikowi tarcia elementów. 100% produkcji sprawdzane w fabryce, korpus i uszczelnienia. Łatwość montażu siłowników. Nie potrzeba modyfikacji czy spawania.

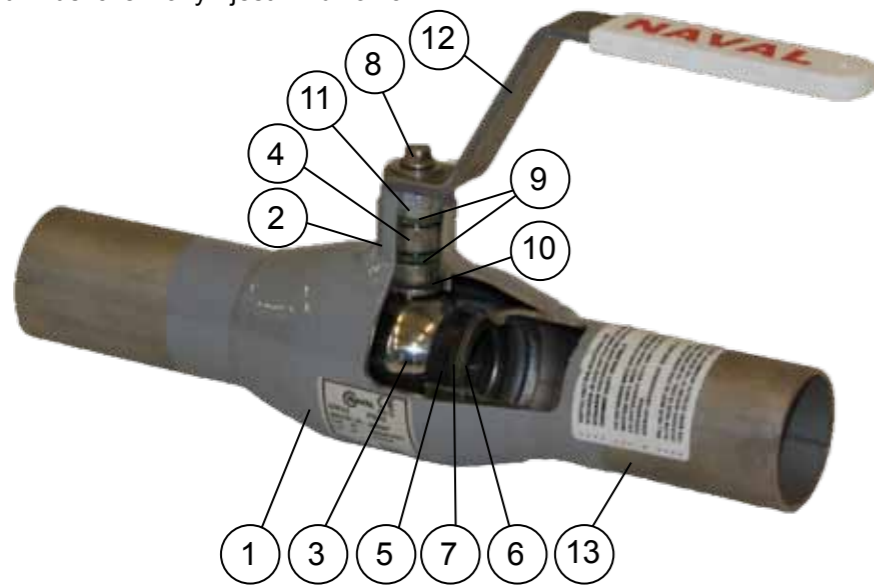

WYKRES CIŚNIENIE/ TEMPERATURA (nie stosować dla pary wodnej)

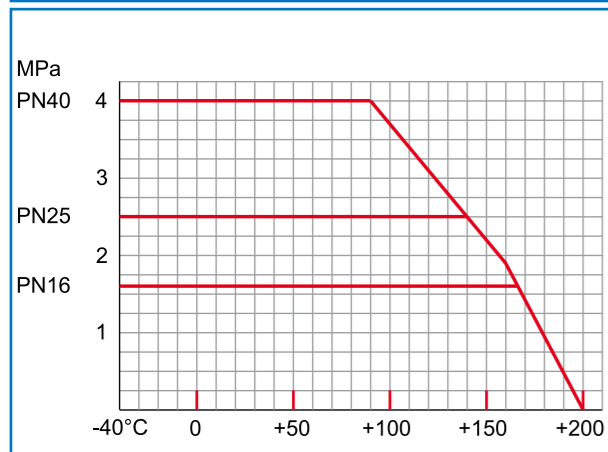

Pracę w temperaturach poniżej -20°C, proszę zaznaczyć podczas zamawiania.

POZ	OPIS	MATERIAŁ	
1	KORPUS	STAL NIERDZEWNA	1.4404
2	OBUDOWA TRZPIENIA	STAL NIERDZEWNA	1.4404
3	KULA	STAL NIERDZEWNA	1.4404
4	TRZPIEN	STAL NIERDZEWNA	1.4404
5	USZCZELNIENIE	TEFLON	PTFE+C
6	SPRĘŻYNA TALERZOWA	STAL NIERDZEWNA	1.4404
7	PIERŚCIEN PODTRZYMUJĄCY	STAL NIERDZEWNA	1.4404
8	ŚRUBA	STAL NIERDZEWNA	
9	O-RING	VITON	FPM
10	PIERŚCIEN OPOROWY	TEFLON	PTFE
11	OGRANICZNIK	STAL NIERDZEWNA	1.4404
12	DŹWIGNIA	STAL NIERDZEWNA (DN10-50) STAL OCYNKOWANA (DN65-250)	
13	KRÓCIEC ZAWORU	STAL NIERDZEWNA	1.4404

Z KRÓĆCAMI DO SPAWANIA

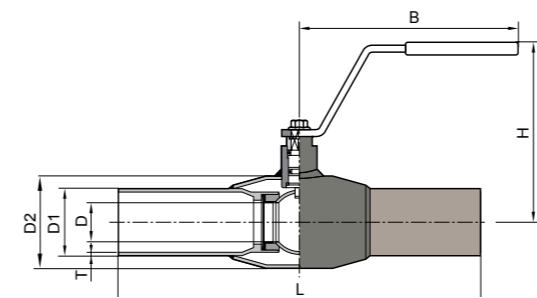

DN	PN	NAVAL no	L	D	D1	D2	H	B	T	KG
10	40	286 402	230	10	17,2	33,7	98	145	2,0	0,5
15	40	286 403	230	10	21,3	33,7	98	145	2,0	0,5
20	40	286 405	230	15	26,9	42,4	103	145	2,0	0,7
25	40	286 406	230	20	33,7	48,3	112	145	2,0	0,9
32	40	286 407	260	25	42,4	60,3	116	145	2,0	1,1
40	40	286 408	260	32	48,3	70,0	111	188	2,5	1,8
50	40	286 409	300	40	60,3	88,9	118	188	3,0	2,6
65	25	286 410	300	50	76,1	114,3	150	278	3,0	3,5
80	25	286 411	300	65	88,9	131,0	160	278	3,0	5,5
100	25	286 412	325	80	114,3	156,0	175	278	3,0	8,0
125	16	286 413	325	100	139,7	177,8	220	400	3,3	13,0
150	16	286 414	350	125	168,3	219,1	240	600	4,0	17,0
200	16	286 416	390	150	219,1	273,0	270	900	4,5	38,0
250	16	286 417	520	200	273,0	355,6	345	1200	6,35	70,0

Z KRÓĆCAMI DO SPAWANIA I PRZEKŁADNIĄ

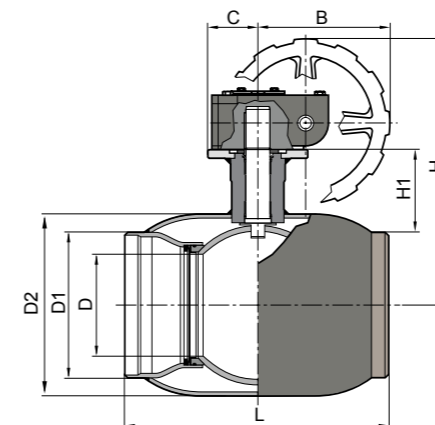

DN	PN	NAVAL no	L	D	D1	D2	H	H1	B	C	KG
125	16	286 433	325	100	139,7	177,8	276	68	145	50	18
150	16	286 434	350	125	168,3	219,1	297	74	145	50	22
200	16	286 436	390	150	219,1	273,0	369	94	196	75	45
250	16	286 437	520	200	273,0	355,6	451	122	236	100	80

Zalecamy stosowanie przekładni dla średnic DN 125 i większych.

KOŁNIERZOWE

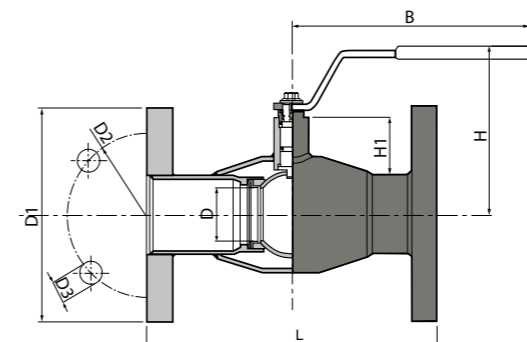

DN	PN	NAVAL no	L	D	D1	D2	D3	H	B	KG
15	40	286 553	130	10	95	65	14	98	145	2,1
20	40	286 555	150	15	105	75	14	103	145	2,7
25	40	286 556	160	20	115	85	14	112	145	3,3
32	40	286 557	180	25	140	100	18	116	145	4,8
40	40	286 558	200	32	150	110	18	111	188	5,8
50	40	286 559	230	40	165	125	18	118	188	7,9
65	16	286 560	270	50	185	145	18	150	278	11,0
80	16	286 561	280	65	200	160	18	160	278	12,5
100	16	286 562	300	80	220	180	18	175	278	16,7
125	16	286 563	325	100	250	210	18	220	400	21,0
150	16	286 564	350	125	285	240	22	240	600	25,0
200	16	286 566	400	150	340	295	22	271	900	50,0
250	16	286 567	530	200	405	355	26	345	1200	90,0

KOŁNIERZOWE Z PRZEKŁADNIĄ

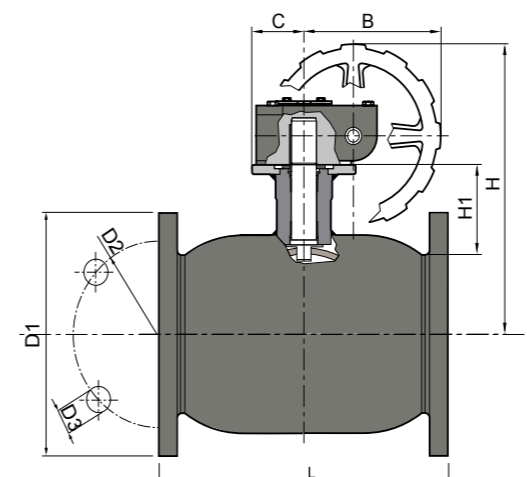

DN	PN	NAVAL no	L	D1	D2	D3	H	H1	B	C	KG
125	16	286 593	325	250	210	18	276	68	145	50	26
150	16	286 594	350	285	240	22	297	74	145	50	30
200	16	286 596	390	340	295	22	369	94	196	75	60
250	16	286 597	520	405	355	26	451	122	236	100	100

KOŁNIERZE WG: EN1092-1
DŁUGOŚĆ ZABUDOWY WG: EN558-1